

# CHATPOD 700/750

## Cabine acoustique 4 personnes

IA-12001-4 CHATPOD 700



La cabine **CHATPOD 700/750** permet à 4 personnes d'avoir une réunion au calme dans un espace confortable.

La gamme **ChatPod** se distingue des autres produits sur le marché par son design unique et coloré et par sa conception qui répond à une démarche durable. Fabriquée en Suisse, les cabines sont réalisées à base de cartons recyclés (structure) et de bouteilles en PET recyclées (revêtement).

La cabine **CHATPOD 700/750** existe en 2 versions :

- Bench (700) - position assise avec deux bancs inclus
- High Top (750) - position debout ou avec chaise haute (non inclus).

Plug-and-play et rapide à installer, il suffit de la brancher pour bénéficier de la lumière LED et ventilation à détecteur de mouvements.



### POINTS FORTS

**Utilisation** : project - 4 personnes

**Composition** : matériaux issus du recyclage

**Origine** : conception et fabrication en Suisse

### DOMAINES D'APPLICATION



Bibliothèques



Bureaux



Lieux publics



Le produit **CHATPOD 700/750** améliore le confort acoustique et contribue au bien-être



# CHATPOD 700/750

## Cabine acoustique 4 personnes



CHATPOD 700/750

201

### DIMENSIONS

- Dimensions Ext. : 200 x 183 x H229 cm
- Dimensions Int. : 177 x 174 x H203 cm
- Poids : 840 kg

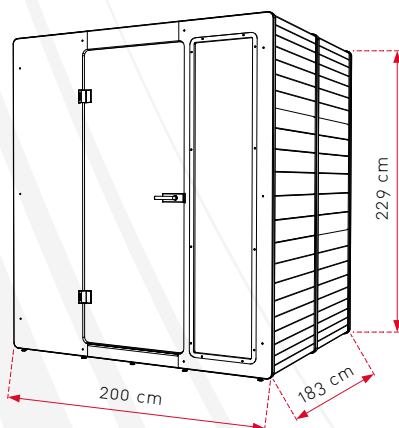

- Version Bench : table et banc pour position assise
- Version High Top : table haute pour position debout
- Table : 120x60 x H75 ou 110 cm

### CARACTÉRISTIQUES

- Composition : revêtement extérieur/intérieur : Archisonic (fibres issues du recyclage de bouteilles en PET (+60%)) - cadre bois MDF thermolaqué - structure interne en carton multicouche recyclé - moquette - vitre fumée - luminaire Focus by Bartenbach
- Résistance au feu (Archisonic) : B-s1,d0
- Hygiène : VOC ( A+)
- Accessoire : table métallique réglable en hauteur (position assise ou debout)
- Connexions : 1 x USB-C | 1 x USB-A | prise 230 V
- Ventilation : max 900 ppm
- Contrôle : auto. (détection des mouvements)
- Option : support pour écran
- Option : tableau blanc

### INSTALLATION

- Environ 90 minutes - 3 personnes

### ACOUSTIQUE

- Coefficients d'absorption acoustique selon ISO 354 - épaisseur 12 mm

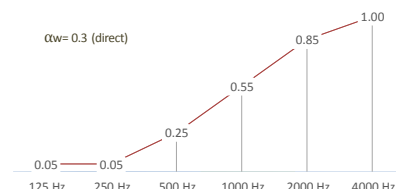

- Affaiblissement acoustique : 28 dB (ISO 23351-1)

### CHOIX DES COULEURS

- Gamme Archisonic (revêtement)



- Cadre MDF (Woodcoat)



[www.wenger-acoustic.ch](http://www.wenger-acoustic.ch)

Wenger Acoustic SA  
8 rte de Trélex, 1266 Duillier  
Suisse

Tél. : 021 - 588 04 52  
Fax : 021 - 588 01 69  
[contact@wenger-acoustic.ch](mailto:contact@wenger-acoustic.ch)

**WENGER**  
ACOUSTIC