

CHATPOD 350

Cabine acoustique 2 personnes

IA-12001-3 CHATPOD 350



Les bureaux paysagers ne donnent pas toujours la possibilité d'avoir des conversations privées. La cabine **CHATPOD 350** offre un espace informel pour des réunions one-to-one dans une ambiance détendue et colorée.

Ce produit est disponible en 32 couleurs pour le revêtement acoustique et 10 couleurs pour le cadre bois MDF.

La cabine acoustique **CHATPOD 350** est équipée d'une table de travail, de deux sièges et de connexions USB.

Véritablement plug-and-play, il suffit de la brancher pour activer la lumière LED et la ventilation à détection de mouvements.

CHATPOD 350 est conçue et fabriquée en Suisse dans une démarche durable.

En option, la cabine peut recevoir un support mural pour ajouter un écran.

POINTS FORTS

Utilisation : réunion one-to-one - 2 personnes

Composition : matériaux issus du recyclage

Origine : conception et fabrication en Suisse

DOMAINES D'APPLICATION



Bibliothèques



Bureaux



Lieux publics



Le produit **CHATPOD 350** améliore le confort acoustique et contribue au bien-être



CHATPOD 350

Cabine acoustique 2 personnes

CHATPOD 350



199

DIMENSIONS

- Dimensions Ext. : 200 x 94 x H229 cm
- Dimensions Int. : 177 x 85 x H203 cm
- Poids : 450 kg

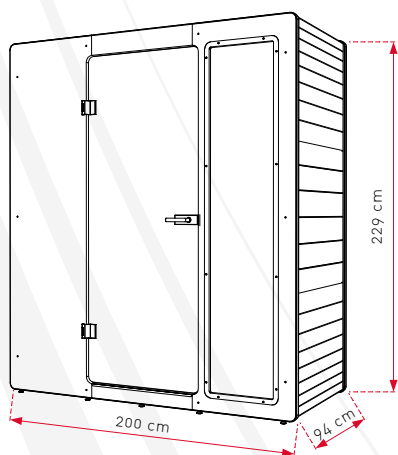

CARACTÉRISTIQUES

- Composition : revêtement extérieur/intérieur : Archisonic (fibres issues du recyclage de bouteilles en PET (+60%)) - cadre bois MDF thermolaqué - structure interne en carton multicouches recyclé - moquette - vitre fumée - luminaire Focus by Bartenbach
- Résistance au feu (Archisonic) : B-s1,d0
- Hygiène : VOC (A+)
- Accessoire : table métallique réglable en hauteur (position assise ou debout)
- Connexions : 1 x USB-C | 1 x USB-A | prise 230 V
- Ventilation : max 900 ppm
- Contrôle : auto. (détection des mouvements)
- Option : support pour écran

INSTALLATION

- Max 45 minutes - 3 personnes

ACOUSTIQUE

- Coefficients d'absorption acoustique selon ISO 354 - épaisseur 12 mm

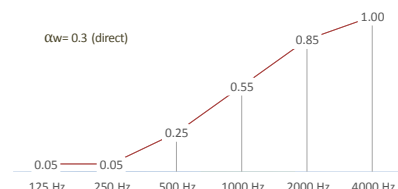

- Affaiblissement acoustique : 28 dB (ISO 23351-1)

CHOIX DES COULEURS

- Gamme Archisonic (revêtement)



- Cadre MDF (Woodcoat)



www.wenger-acoustic.ch

Wenger Acoustic SA
8 rte de Trélex, 1266 Duillier
Suisse

Tél. : 021 - 588 04 52
Fax : 021 - 588 01 69
contact@wenger-acoustic.ch

WENGER
ACOUSTIC