

VETROSPACE M/M+

Cabine acoustique pour 1 à 4 personnes

VT-12001-2 VETROSPACE M

Vous cherchez une solution rapide, flexible et plug & play pour créer un espace de travail isolé et confortable ?

Les modèles de cabines acoustiques **VETROSPACE M** et **M+** ont une surface de 3 et 4 m². Différentes configurations sont proposées pour 1 à 4 personnes.

Avec un affaiblissement parmi les meilleurs du marché (32 dB), les cabines **VETROSPACE M** et **M+** garantissent un confort maximal - même pendant un usage prolongé - grâce à son système de ventilation HEPA et ses lampes antibactériennes.

Les cabines **VETROSPACE M** et **M+** sont la solution idéale pour les bureaux, les bibliothèques ou le télétravail.

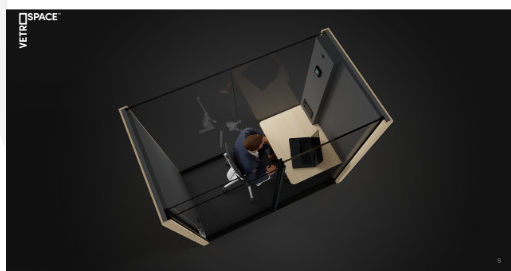

POINTS FORTS

Acoustique : isole du bruit environnant

Accessoires inclus : ventilation, luminaire LED, prise courant

Option : chaise, écran vidéo, prise USB, prise LAN

DOMAINES D'APPLICATION



Bibliothèques



Bureaux



Lieux publics



Le produit **VETROSPACE M** améliore le confort acoustique et contribue au bien-être



VETROSPACE M/M+

Cabine acoustique performance

VETROSPACE M

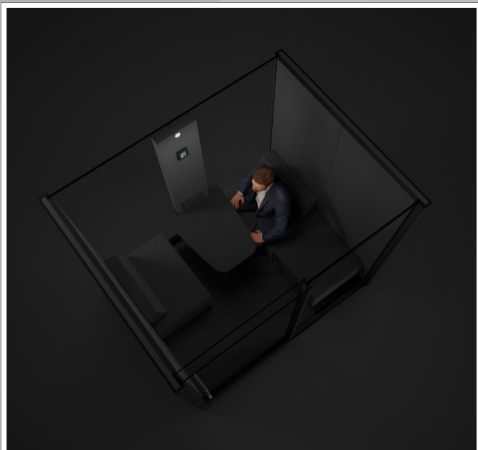

205

DIMENSIONS

- Poids : 760 kg

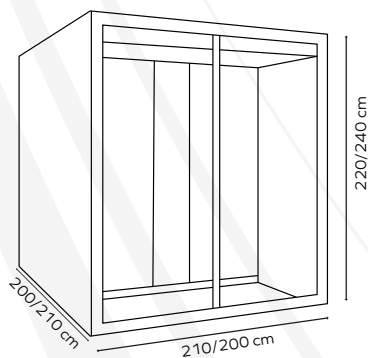
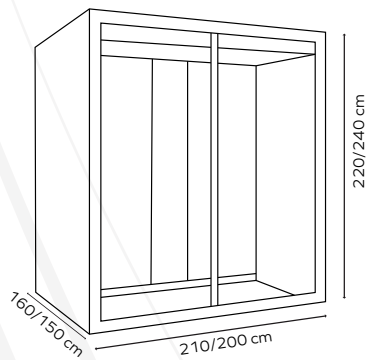

CARACTÉRISTIQUES

- Composition : structure bois contreplaqué - absorbant - revêtement extérieur métal - revêtement intérieur feutrine - cadre extérieur bois mélaminé - vitre acoustique
- Eclairage : LED - 4000 K - détecteur de présence
- Ventilation : 63 m³/heure - 39 dB
- Prise électrique (x4)
- Option : tabouret - prise USB - prise LAN - chargeur induction - écran vidéo etc
- Classification : CE
- Hygiène : formaldéhyde/VOC - standard EUE1

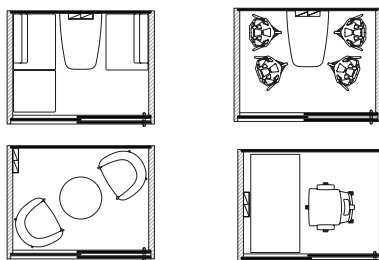

ACOUSTIQUE

- Affaiblissement dB

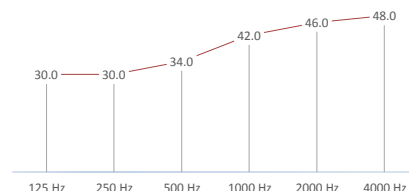

- Temps de réverbération : RT : 0.2s

CHOIX DES COULEURS

- Voir notice complète



www.wenger-acoustic.ch

Wenger Acoustic SA
8 rte de Trélex, 1266 Duillier
Suisse

Tél. : 021 - 588 04 52
Fax : 021 - 588 01 69
contact@wenger-acoustic.ch

WENGER
ACOUSTIC